

Instrukcja montażu i obsługi dla modeli:

MONOKLIMA ZY-M10 HP / ZY-M 12 HP,
MONOKLIMA ZY-M10 HP z grzałką 1kW
MONOKLIMA ZY-M12 HP z grzałką 1kW

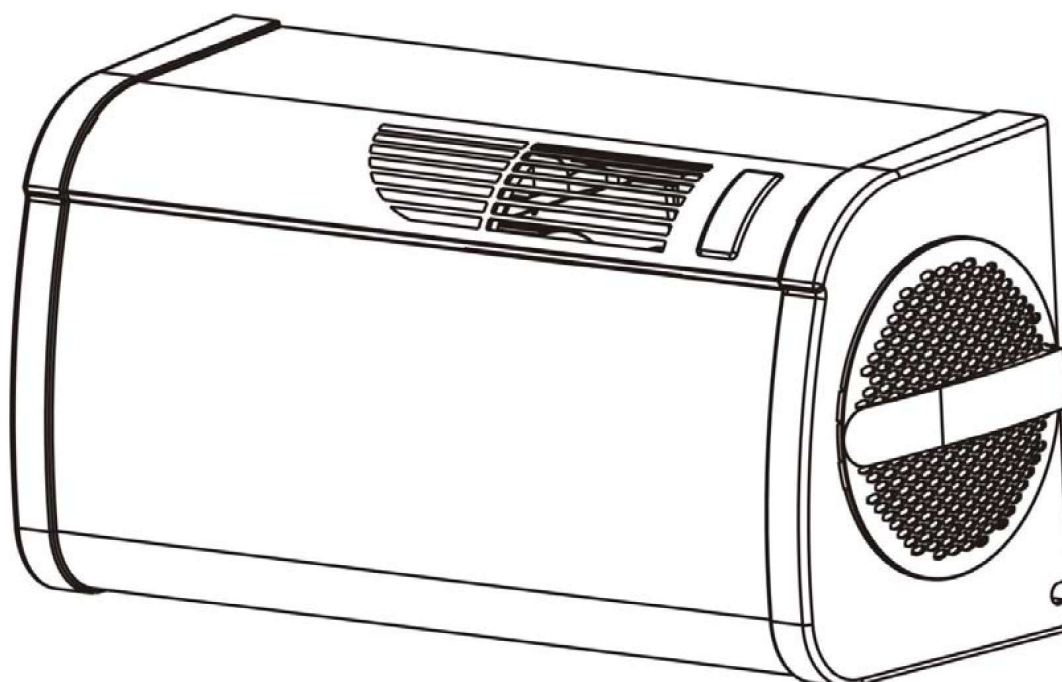

Importer : EKO-INSTAL
41-800 Zabrze, ul. Roosevelta 44
tel. +48 32-376-09-53 / +48 533-155-988
www.monoklima.pl

V2025

PRZED ZAMONTOWANIEM I ROZPOCZĘCIEM KORZYSTANIA Z KLIMATYZATORA NALEŻY DOKŁADNIE ZAPOZNAĆ SIĘ Z
NINIEJSZĄ INSTRUKCJĄ OBSŁUGI

Spis treści

1.	OGÓLNE INFORMACJE	3
1.1.	WSTĘP	3
1.2.	WAŻNE INFORMACJE DOTYCZĄCE BEZPIECZEŃSTWA	3
1.3.	ODBIÓR I ROZPAKOWANIE PRZESYŁKI	4
1.4.	PRZENOSZENIE URZĄDZENIA	4
1.5.	LISTA ELEMENTÓW (P0).....	4
1.6.	DANE TECHNICZNE(P1,P2)	5
2.	MONTAŻ	6
2.1.	USTAWIENIE KLIMATYZATORA W DOCELOWYM MIEJSCU (P3).....	6
2.2.	SZABLON MONTAŻOWY(P4)	6
2.3.	WIERCENIE OTWORÓW (P5).....	8
2.4.	MOCOWANIE WSPORNIKA(P11)	9
2.5.	MONTAŻ RUR (P12).....	9
2.6.	MOCOWANIE KLIMATYZATORA NA WSPORNIKU (P13, P14).....	10
2.7.	MOCOWANIE KRATEK (P15).....	10
3.	OBSŁUGA PILOTA.....	11
3.1.	OBJAŚNIENIE IKON NA WYŚWIETLACZU.....	11
3.2.	FUNKCJE ZDALNEGO STEROWANIA.....	11
3.3.	TRYB GRZANIA.....	12
3.4.	TRYB CHŁODZENIA.....	12
3.5.	TRYB OSUSZANIA	13
3.6.	TRYB WENTYLATORA.....	13
3.7.	TRYB UŚPIENIA NOCNY (WYCISZONY).....	14
3.8.	TRYB AUTO.....	14
3.9.	FUNKCJA WYŁĄCZANIA CZASOWEGO	15
3.10.	FUNKCJA WŁĄCZANIA CZASOWEGO	15
4.	AKCESORIA.....	18
4.1.	FUNKCJA STYKU BEZPOTENCJAŁOWEGO (OKNO LUB KARTA „KLUCZ”)	18
4.2.	SYSTEM DOPIŁYWU ŚWIEŻEGO POWIETRZA.....	19
4.3.	STEROWNIK NAŚCIENNY	19
4.4.	MONTAŻ STEROWNIKA NAŚCIENNEGO	20
4.5.	MONTAŻ WYMIENNIKA CIEPŁEJ WODY	20
4.6.	MONTAŻ GRZAŁKI ELEKTRYCZNEJ Wersje klimatyzatorów ELEC mają zamontowaną grzałkę fabrycznie.	21
4.7.	SYSTEM WIELOKIERUNKOWEGO PRZEPIŁYWU POWIETRZA.....	21
4.8.	MONTAŻ ELASTYCZNYCH KRATEK.....	22
4.9.	MONTAŻ i WYMIANA BATERII.....	23
4.10.	KONSERWACJA (P34,P35)	23
4.11.	WYKRYWANIE I USUWANIE USTEREK	24

1. OGÓLNE INFORMACJE

1.1. WSTĘP

UWAGA: Nie wyrzucaj żadnych elementów opakowania dopóki nie zakończysz montowania klimatyzatora. Po otwarciu opakowania sprawdź, czy wszystkie elementy znajdujące się wewnątrz są nieuszkodzone. (Patrz - LISTA AKCESORIÓW). W przypadku stwierdzenia braku jakiegokolwiek części skontaktuj się ze sprzedawcą.

Klimatyzator został zaprojektowany, aby schładzać lub podgrzewać powietrze w pomieszczeniu i powinien być używany wyłącznie w tym celu.

Producent nie ponosi odpowiedzialności za uszkodzenia mienia lub obrażenia u ludzi spowodowane nieprawidłowym montażem, obsługą, konserwacją lub nieprawidłowym użytkowaniem.

Klimatyzator zawiera czynnik chłodniczy R410A, dlatego też po zakończeniu eksploatacji klimatyzator należy poddać procesowi utylizacji zgodnie z przepisami dotyczącymi utylizowania tego typu produktu. Podczas przekazywania produktu do utylizacji należy zachować szczególną ostrożność. Aby uzyskać dodatkowe wskazówki na temat przepisów prawa w tej kwestii skontaktuj się z lokalnymi władzami.

Nie uruchamiaj klimatyzatora przed całkowitym zakończeniem jego montażu i przed zamontowaniem go w prawidłowym położeniu roboczym.

Przed uruchamianiem urządzenia sprawdź, czy zostało ono uziemione zgodnie z obowiązującymi wymogami dla danego kraju.

1.2. WAŻNE INFORMACJE DOTYCZĄCE BEZPIECZEŃSTWA



Podczas korzystania z urządzeń elektrycznych zawsze przestrzegaj podstawowych środków bezpieczeństwa:

Nie umieszczaj żadnych przedmiotów na urządzeniu i nie dopuszczaj do sytuacji, w której przedmioty blokują otwory wlotowe i wylotowe urządzenia. Najwyższa ostrożność powinna być zachowana, gdy urządzenie używane jest przez dzieci lub w pobliżu dzieci i zwierząt, oraz gdy uruchomione urządzenie jest pozostawione bez nadzoru.

Uwaga:

Przed rozpoczęciem użytkowania klimatyzatora wyjmij go z opakowania i sprawdź czy nie jest uszkodzony. Nigdy nie pozwól, aby dzieci bawiły się elementami opakowania, np. plastikowymi torebkami.

Nigdy nie uruchamiaj jakiegokolwiek urządzenia, które posiada uszkodzony przewód, gdy stwierdzono jakąkolwiek usterkę w urządzeniu, gdy urządzenie zostało upuszczone lub uszkodzone w jakiś inny sposób. Oddaj klimatyzator powietrza do autoryzowanego serwisu w celu sprawdzenia i naprawy, aby uniknąć zagrożenia.

Nie próbuj naprawiać lub regulować jakiegokolwiek elektrycznej i mechanicznej części w klimatyzatorze, gdyż może to skutkować utratą gwarancji. Skontaktuj się z pracownikiem serwisu.

Urządzenie musi być zasilane ze źródła o tym samym napięciu elektrycznym, częstotliwości i wartości znamionowej zgodnej z wartością określoną na płycie znamionowej.

Klimatyzator powietrza nie jest przeznaczony do używania w zawilgoconych pomieszczeniach.

Nie umieszczaj klimatyzatora powietrza w pobliżu otwartego ognia, urządzeń do gotowania lub nagrzewania oraz w pobliżu gorących powierzchni. Nie dopuszczaj do sytuacji, w której przewód zasilający zagięty jest na krawędzi stołu lub blatu. Rozmieść przewód zasilający tak, aby nie można było się o niego zahaczyć lub potknąć.

Nigdy nie umieszczaj przewodu zasilającego pod dywanem. Nigdy nie korzystaj z klimatyzatora powietrza w pomieszczeniach, w których przechowywane jest paliwo, farba lub inne substancje łatwopalne.

Nie przeprowadzaj prac czyszczących lub konserwacyjnych oraz nie dotykaj wewnętrznych części klimatyzatora, gdy urządzenie jest podłączone do prądu.

Nigdy nie modyfikuj urządzeń zabezpieczających lub sterujących bez pozwolenia i wskazówek ze strony producenta klimatyzatora.

Nie ciągnij, nie usuwaj i nie przekręcaj przewodów elektrycznych podłączonych do klimatyzatora, nawet gdy klimatyzator został odłączony od głównego źródła zasilania.

Unikaj dłuższego, bezpośredniego kontaktu ze strumieniem powietrza płynącego z klimatyzatora. Unikaj również przebywania w klimatyzowanym pomieszczeniu, które nie jest wentylowane.

Prace naprawcze i konserwacyjne muszą być przeprowadzane przez pracowników serwisu lub przez

wykwalifikowanych techników zgodnie ze wskazówkami zawartymi w niniejszej instrukcji. Nigdy nie wprowadzaj zmian w urządzeniu. Może to doprowadzić do niebezpiecznych sytuacji i spowodować uszkodzenia lub obrażenia, za które producent nie ponosi odpowiedzialności.

Niniejsza instrukcja obsługi jest integralną częścią urządzenia i dlatego też powinna być przechowywana w bezpiecznym miejscu w pobliżu urządzenia na wypadek, gdyby zostało ono przekazane innemu użytkownikowi lub gdyby zmienił się serwisant. W przypadku zniszczenia lub zgubienia instrukcji prosimy o kontakt z przedstawicielem w celu otrzymania nowego egzemplarza.

1.3. ODBIÓR I ROZPAKOWANIE PRZESYŁKI

Klimatyzator powietrza jest dostarczany w opakowaniu ochronnym zawierającym instrukcję obsługi.

WAŻNE: Prosimy o zachowanie oryginalnego opakowania przez okres użytkowania a zwłaszcza gwarancji (2 lata). W przypadku wystąpienia usterki urządzenie musi zostać przekazane do najbliższego punktu serwisowego wraz z oryginalnym opakowaniem. Przekazanie urządzenia bez oryginalnego opakowanie będzie skutkowało anulowaniem dwuletniej gwarancji.

Instrukcja obsługi jest integralną częścią klimatyzatora, należy się z nią uważnie zapoznać i przechowywać w bezpiecznym miejscu. Po rozpakowaniu klimatyzatora sprawdź, czy wszystkie elementy zostały dostarczone i czy nie zostały uszkodzone podczas transportu.

1.4. PRZENOSZENIE URZĄDZENIA

Zanim podniesiesz urządzenie upewnij się, że nie ma żadnych przeciwwskazań dotyczących podnoszenia cięższych przedmiotów. Podejmij wszystkie możliwe kroki, aby nie dopuścić do uszkodzenia urządzenia lub spowodowania obrażeń u osób przenoszących klimatyzator. Zdjęcie opakowania zalecane jest dopiero gdy klimatyzator powietrza zostanie umieszczony w miejscu punkcie montażu. Ostrożnie usuń samoprzylepne taśmy umieszczone na klimatyzatorze. Elementy opakowania należy poddać odpowiedniej utylizacji. Nigdy nie zostawiaj elementów opakowania w pobliżu dzieci, gdyż mogą one być potencjalnym źródłem zagrożenia.

1.5. LISTA ELEMENTÓW (P0)

1. WSPORNIK MONTAŻOWY
2. PILOT
3. UCHWYT PILOTA (tylko w owalnych pilotach)
4. RURA SPUSTOWA
5. KRATKA ZEWNĘTRZNA
6. ARKUSZ FOLII RURY POWIETRZA
7. ZESTAW WKRĘTÓW
8. INSTRUKCJA OBSŁUGI
9. SZABLON MONTAŻOWY

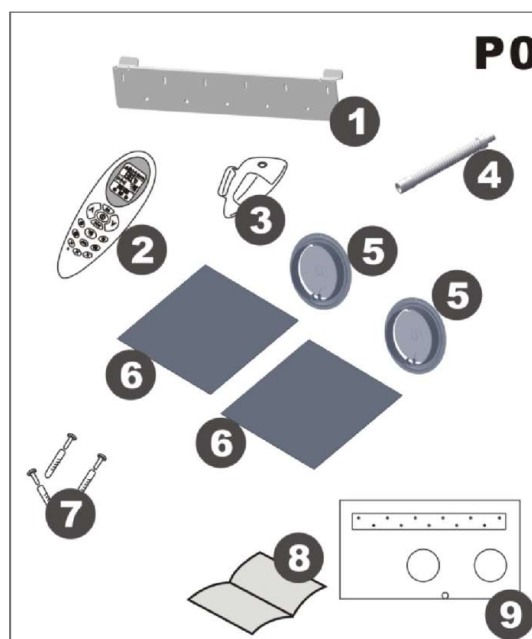

METROPOLIS 10HP I 12 HP jest zgodny z dyrektywami Unii Europejskiej

- Dyrektywa dotycząca wykorzystania niskiego napięcia 2006/95/UE z poprawkami 92/31/EWG i 93/6S/EWG.
- Dyrektywa zgodności elektromagnetycznej 2004/10S/WE
- Dyrektywy w sprawie ograniczenia stosowania niektórych niebezpiecznych substancji w sprzęcie elektrycznym i elektronicznym 2011/65/WE (RoHS2)
- Dyrektywa w sprawie zużytego sprzętu elektrotechnicznego i elektronicznego 2002/96/ WE (WEEE).
- Dyrektywy w sprawie określania na etykietach produktów związanych z energią 2010/30/WE



Odpady wytworzone przez maszyny elektryczne nie mogą być traktowane jak normalne śmieci domowe. Utylizacja powinna być wykonana w miejscach posiadających odpowiednie środki. Skonsultuj się z lokalną administracją lub ze sprzedawcą, aby uzyskać informacje na temat zbiórki i usuwania odpadów. Nie wyrzucaj tego produktu wraz z niesortowanymi śmieciami. Wymagana jest oddzielna zbiórka tego typu odpadów.

Wszystkie baterie stosowane w pilotach zdalnego sterowania zawierają substancje niebezpieczne dla środowiska. Po wyczerpaniu baterie należy usunąć z pilota i zutylizować w odpowiedni sposób.

1.6. DANE TECHNICZNE(P1,P2)

Model	ZY-10M	ZY-12M
Typ	10HP	12HP
Moc chłodnicza W	2410	2750
Moc grzewcza W	2350	2550
grzałka elektryczna W (tylko w wybranych modelach)	1000	1000
Napięcie znamionowe (V)	230	230
Moc pobierana przy chłodzeniu (W)	862	1050
Prąd pobierany przy chłodzeniu (A)	3.9	4.6
Moc pobierana przy grzaniu (W)	750	800
Prąd pobierany przy grzaniu (A)	3.3	3.5
Przepływ powietrza (m3/h)	400	450
Poziom dźwięku (dB/A)	50	50
Moc osuszania* (L/24h)	21,6	25,2
Sterowanie temperaturą (pilot)	18-30°C	18-30°C
Bezpiecznik (T3,15L)	250V	250V
Czynnik chłodniczy	R32	R32
Wymiary wys./szer./głęb.(cm)	43x84x33	43x84x33
Ciężar (kg)	41	42

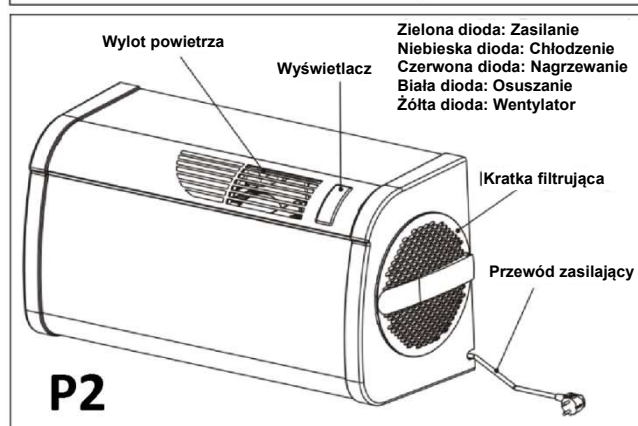
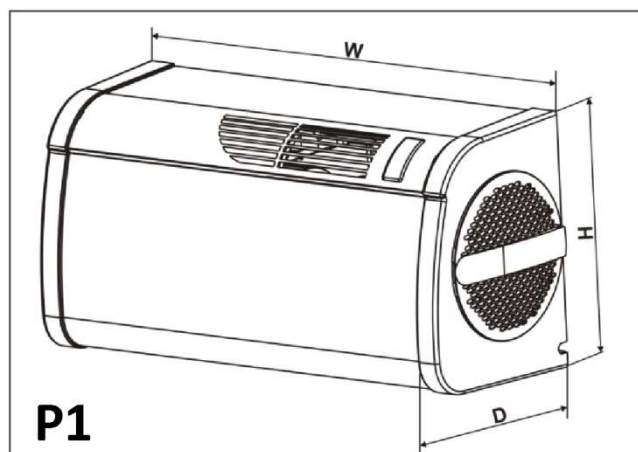

STANDARDOWE WARUNKI TESTOWE -EN 14511-

WARUNKI ROBOCZE W TRYBIE CHŁODZENIA I OSUSZANIA:

-Wewnątrz 27°C DB, 19°C WB

-Na zewnątrz: 35°C DB, 24°C WB

WARUNKI ROBOCZE W TRYBIE GRZANIA:

-Wewnątrz 20°C DB

-Na zewnątrz 7°C DB, 6°C WB

2. MONTAŻ

2.1. USTAWIENIE KLIMATYZATORA W DOCELOWYM MIEJSCU (P3)

Prawidłowe ustawienie klimatyzatora jest kluczowe dla uzyskania najlepszych osiągnięć oraz uniknięcia awarii i niebezpiecznych sytuacji. Postępuj zgodnie z poniższymi wskazówkami. Niestosowanie się do wskazówek może doprowadzić do potencjalnych problemów montażowych.

-Klimatyzator powietrza musi być zamontowany na ścianie zewnętrznej, z możliwością wyprowadzenia elementów kanałów na zewnątrz, przy zachowaniu jak najmniejszej odległości między klimatyzatorem a elementami zewnętrznymi kratkami powietrza .

-Klimatyzator musi zostać zamontowany w taki sposób, aby można było zachować wokół niego wolną przestrzeń określoną na szablonie montażowym.

-Ściana, na której zamontowany ma być klimatyzator musi być wytrzymała i utrzymać ciężar klimatyzatora.

Po określeniu najlepszego miejsca do zamontowania klimatyzatora z uwzględnieniem powyższych wskazówek upewnij się, że w wybranym miejscu w ścianie można wierceć otwory bez ingerencji w inne struktury lub instalacje (belki nośne, filary, rury, przewody itp.).

Upewnij się również, że po zewnętrznej stronie ściany nie znajdują się żadne obiekty, które mogłyby zakłócić cyrkulację powietrza w wywierconych otworach np. rośliny i ich liście, sztachety lub panele, rury spustowe lub przelewowe, kraty itp. Wszelkie obiekty mogą zakłócić prawidłową pracę klimatyzatora.

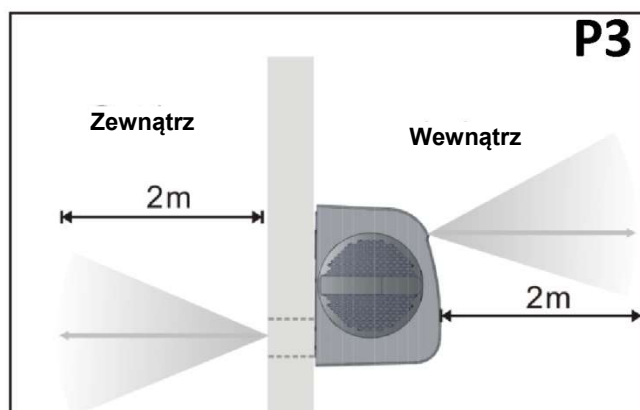

2.2. SZABLON MONTAŻOWY(P4)

Przymocuj szablon montażowy do ściany po sprawdzeniu, że wszystkie poniższe wskazówki zostały uwzględnione:

-Nie wywiercaj otworów dopóki nie będziesz w pełni przekonany, że w miejscu wiercenia w ścianie nie znajdują się ukryte obiekty jak np. przewody elektryczne, rury z wodą lub gazem, nadproża lub belki.

-Upewnij się, że podczas instalacji klimatyzatora jest używana poziomica. Klimatyzator musi być prawidłowo wypoziomowany.

-Postępuj zgodnie (punkt po punkcie) z instrukcją montażu.

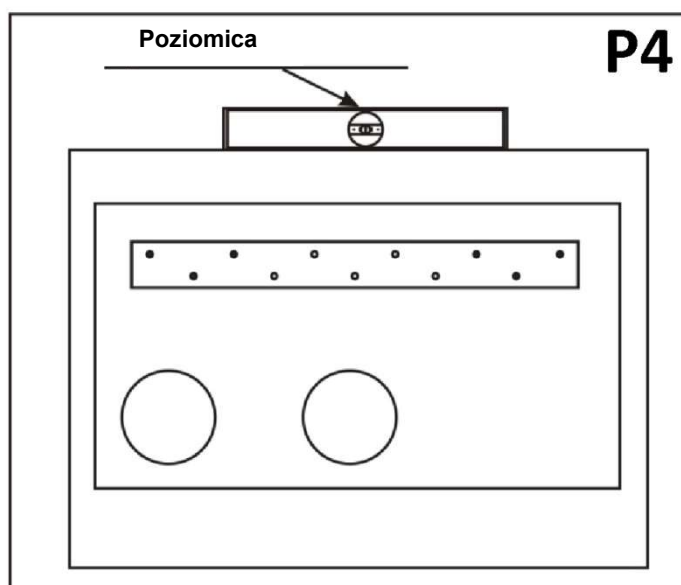

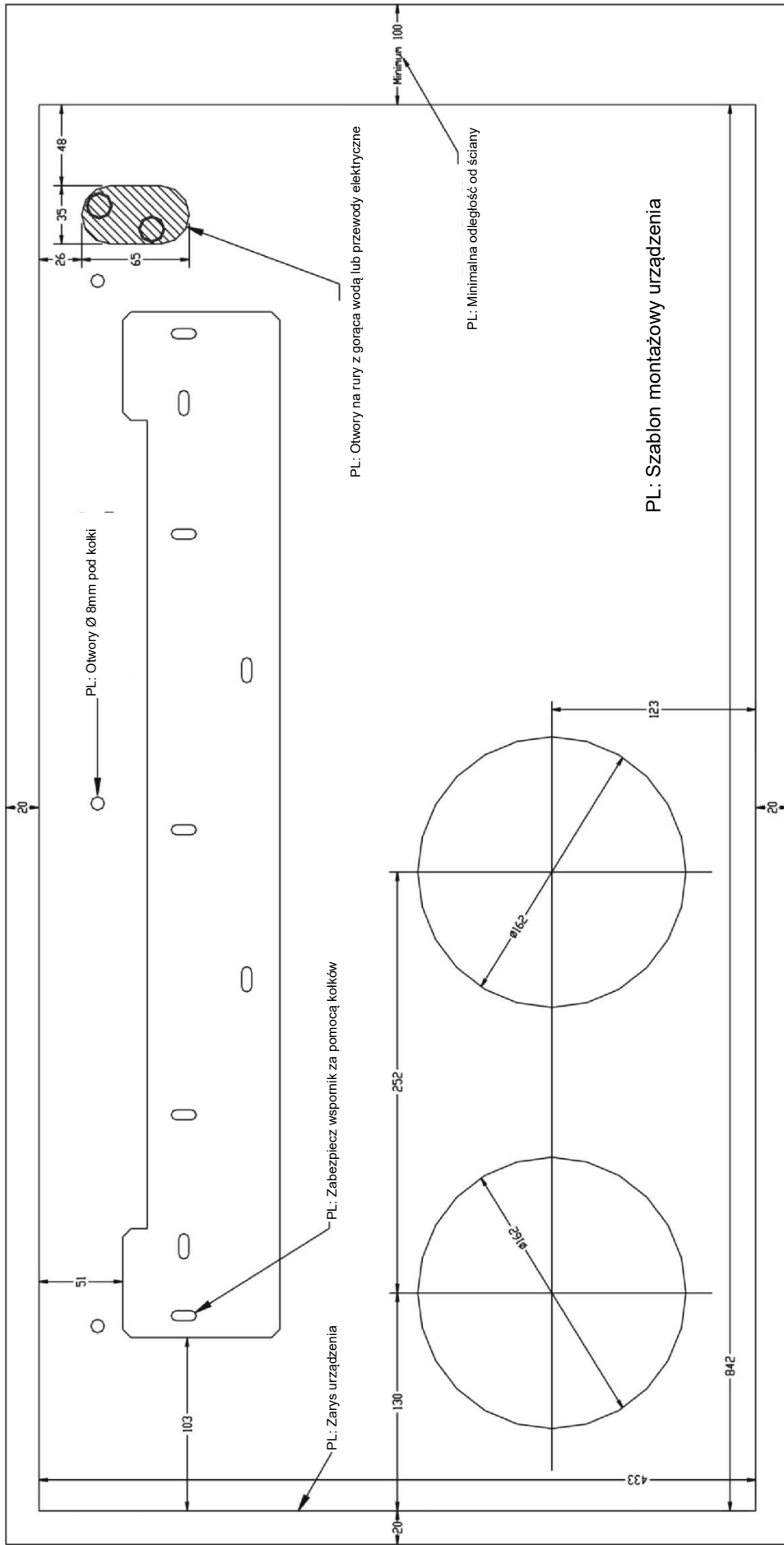

2.3. WIERCENIE OTWORÓW (P5)

Uwaga: W przypadku wywiercania otworów w pomieszczeniach powyżej parteru upewnij się, że obszar na zewnątrz, podczas wywiercania otworów, został zabezpieczony do czasu zakończenia prac.

OTWORY WLOTOWE I WYLOTOWE:

-Ta czynność powinna zostać wykonana przy użyciu odpowiednich narzędzi (wiertła z diamentową końcówką koronkowego o wysokim momencie skręcającym i regulowaną prędkością obrotową).

-Przymocuj szablon do ściany uwzględniając odległość od podłogi lub sufitu i ustaw go poziomo używając poziomicy.

-Użyj wiertła pilotującego, aby zaznaczyć środek każdego z otworów do wywiercenia.

Użyj głowicy wiertarskiej o średnicy 162mm, aby wywiercić otwory doprowadzające i wyprowadzające powietrze.



Zaleca się, aby wywiercone otwory były nieznacznie (3-5 stopni) pochylone do dołu, co zapobiegnie cofaniu się wody z rur.

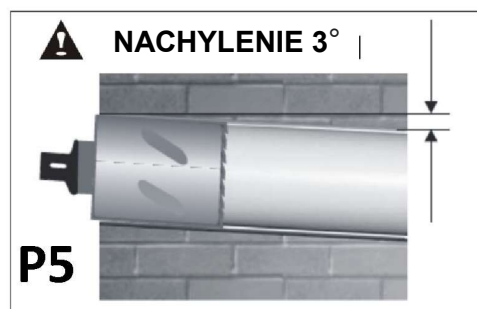

Wewnątrz

Zewnątrz

OTWÓR SPUSTOWY

Klimatyzator powietrza posiada podwójny system automatycznego odprowadzania kondensatu. Przed zamontowaniem klimatyzatora wybierz system odpowiedni dla Twojej instalacji. Zapoznaj się dokładnie z poniższymi wskazówkami.

System "A": (P6,P7,P8)

Podłącz rurę spustową (gumowa końcówka) z tyłu klimatyzatora.

System "A" jest powszechniejszy w użyciu, a rura spustowa wychodzi na zewnątrz gdzie bezproblemowo można ją podłączyć do kolejnej rury lub zostawić, aby kondensat skraplał się na zewnątrz. Tego typu system sprawdza się w krajach o gorącym klimacie oraz o zwykle niskich temperaturach na zewnątrz. Dzięki takiemu rozwiązaniu kondensat może być odprowadzany do odpowiedniego miejsca, nie stwarzając żadnych problemów osobom mieszkającym po sąsiedzku.

Jeśli korzystasz z Systemu "A", nie usuwaj dolnej gumowej zaślepki przeznaczonej dla systemu "B".

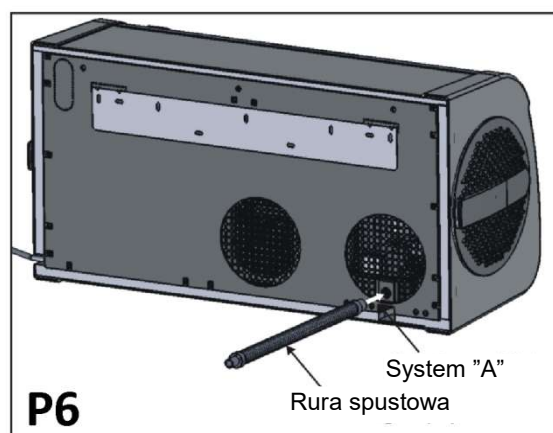

P6

Rura spustowa

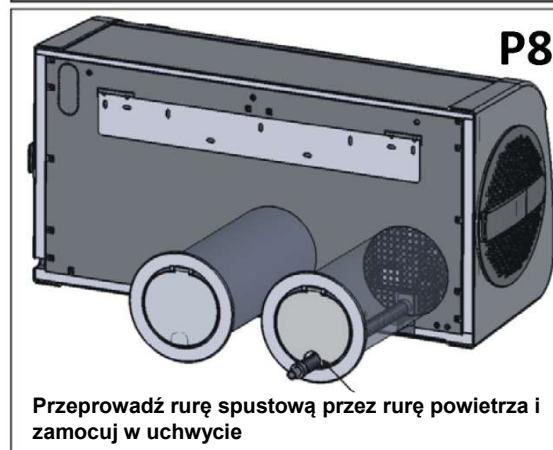

P8

Przeprowadź rurę spustową przez rurę powietrza i zamocuj w uchwycie

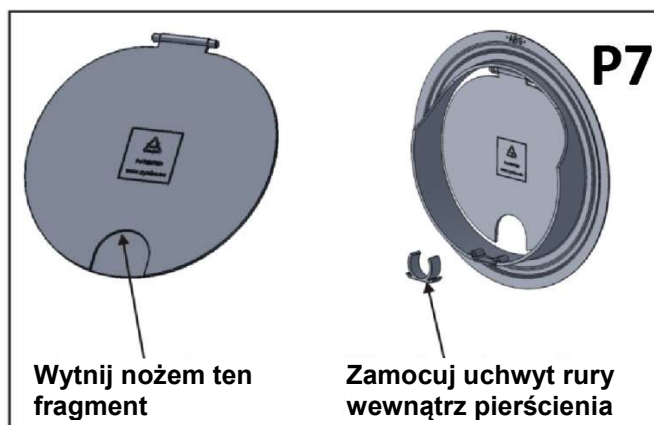

P7

Wytnij nożem ten fragment

Zamocuj uchwyt rury wewnątrz pierścienia

System "B.": (P9.P10)

W przypadku, gdy nie ma możliwości zainstalowania rury spustowej w sposób opisany dla Systemu "A", należy skorzystać z systemu "B", aby odprowadzić kondensat do odpowiedniego miejsca.

Jeśli korzystasz z Systemu "B", zablokuj otwór dla Systemu „A” czarną gumową zaślepką.

Zdejmij osłonę z urządzenia i wytnij w niej otwór o kształcie przedstawionym na naklejce, następnie podłącz rurę spustową do dolnego otworu dla Systemu "B". (P10 przedstawia jak właściwie zdjąć i zamocować osłonę).

Zazwyczaj otwór "B" jest używany jest do montażu klimatyzatora, gdy temperatura na zewnątrz jest bardzo niska. Zapobiega to powstawaniu lodu wewnątrz rury spustowej.

To rozwiązanie bywa stosowane również przez instalatora ze względu na swoją prostotę, oraz aby podłączyć wewnętrzną rurę spustową tak, by była ona niewidoczna z zewnątrz.

2.4. MOCOWANIE WSPORNIKA(P11)

-Wywierć otwory służące do zamocowania wspornika na ścianie. Zalecane jest wywiercenie 9 otworów tak, jak przedstawione to zostało czarnymi punktami na szablonie montażowym.

Dołączone kotwy prętowe wymagają otworów o średnicy 8mm. Ścianę należy sprawdzić i ocenić, czy dołączone kotwy są odpowiednie i czy nie będzie konieczne skorzystanie z innych kotew.

2.5. MONTAŻ RUR (P12)

- Po wywierceniu otworów, należy przełożyć przez nie zrolowane plastikowe arkusze, które zostały dołączone do klimatyzatora.

- Zmierz głębokość ściany i dotnij odpowiednio plastikowy arkusz.

- Zroluj arkusz i wprowadź go do otworu, zwracając uwagę na miejsce łączenia arkusza, które zawsze powinno znajdować się w górnym położeniu. Pamiętaj, że arkusze muszą być nachylone tak samo jak otwory (min 3°).

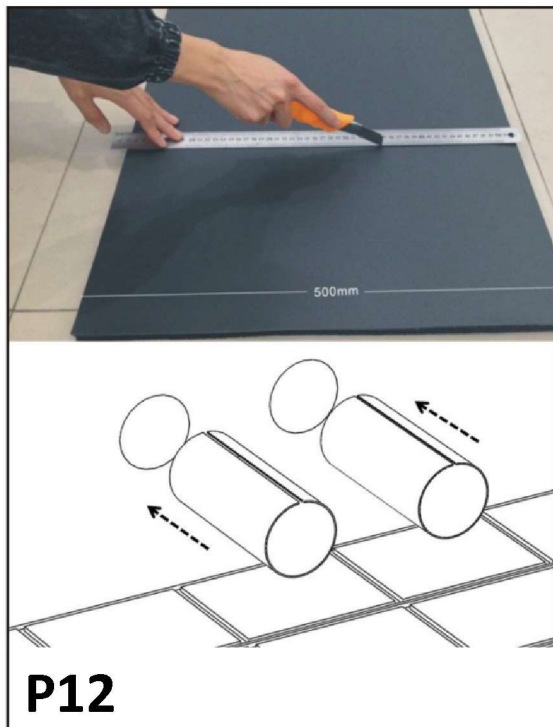
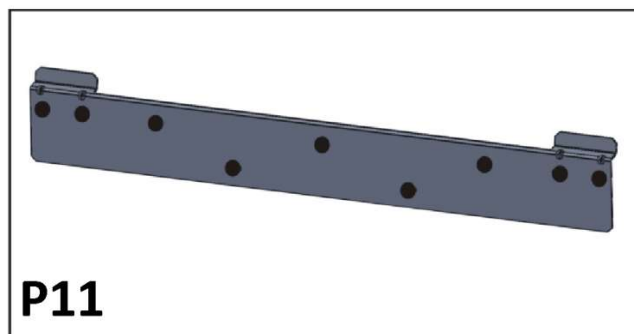
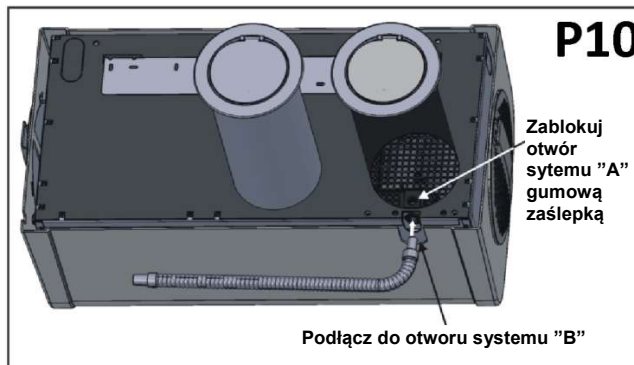
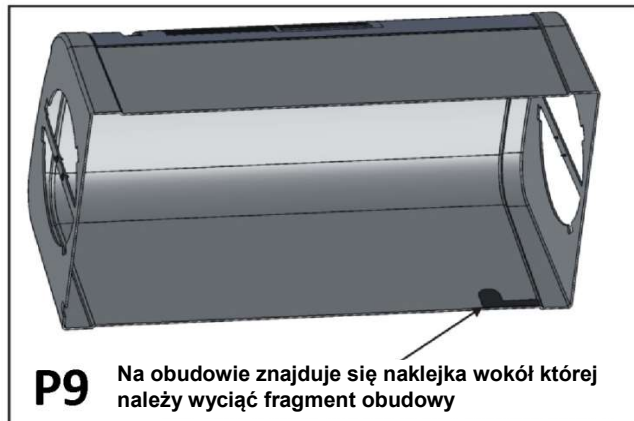

2.6. MOCOWANIE KLIMATYZATORA NA WSPORNIKU (P13, P14)

Po ponownym sprawdzeniu, że wspornik montażowy został bezpiecznie zamontowany na ścianie oraz że wszystkie niezbędne przygotowania dotyczące podłączenia elektrycznego i odprowadzenia kondensatu (jeśli wymagane) zostały zakończone, zamocuj klimatyzator na wsporniku.

Podnieś urządzenie trzymając je za boczną ściankę u dołu. Przechyl klimatyzator, a następnie przechyl go delikatnie do przodu co ułatwi mocowanie go na wsporniku. Teraz dopchnij mocno klimatyzator do ściany. Dokładnie sprawdź montaż i upewnij się, że izolujący tylny panel jest mocno dociśnięty do ściany oraz że z tyłu klimatyzatora nie ma żadnych szczelin.

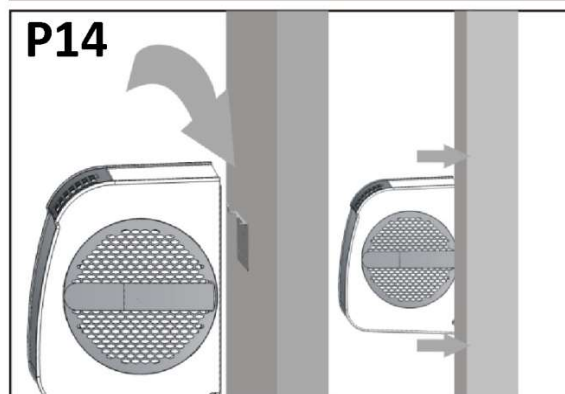
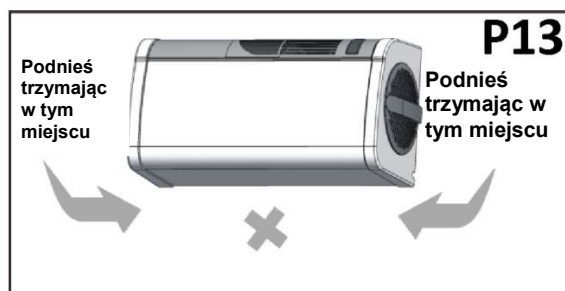

Urządzenie nie powinno być instalowane w pralni.

Urządzenie musi zostać zamontowane w taki sposób, aby zapewniony był swobodny dostęp do wtyczki.

Urządzenie musi być zamontowane zgodnie z krajowymi przepisami dotyczącymi okablowania.

2.7. MOCOWANIE KRATEK (P15)

Aby zainstalować dwie kratki zewnętrzne, postępuj zgodnie z poniższymi wskazówkami:

-Nałóż klej silikonowy wokół pierścienia i zamontuj dwie kratki od zewnętrznej strony.

-Zwróć uwagę na kierunek ustawienia kłapek, wałek boczny zawias powinien być zawsze skierowany do góry.

-Jeśli do odprowadzania kondensatu wybrany został System "A", otwórz otwór z klapką i spróbuj zamocować rurę spustową w plastikowym uchwycie.

-Spróbuj otworzyć i zamknąć klapkę, aby sprawdzić czy ruch klapki nie jest blokowany przez rurę spustową.

-W przypadku specyficznej faktury ściany powierzchni w kratkę, jeśli jest to konieczne, klapki mogą zostać pomalowane zgodnie ze wzorem na ścianie.

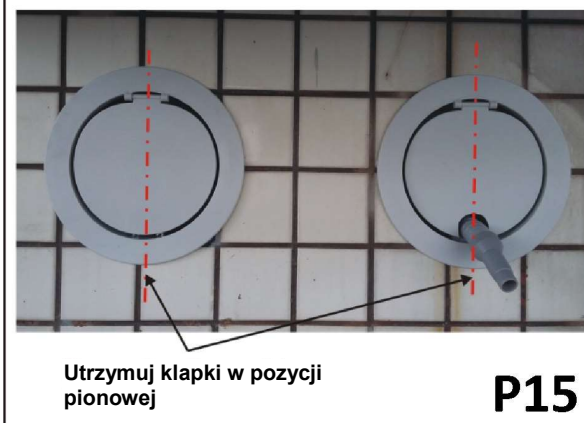

3. OBSŁUGA PILOTA

PILOT MODEL **A**

3.1. OBJAŚNIENIE IKON NA WYŚWIETLACZU

Ikona	Znaczenie	Ikona	Znaczenie
	Auto		Prędkość wentylatora
	Chłodzenie		Kierunek przepływu powietrza
	Osuszanie		Wyłączenie czasowe
	Wentylator		Włączenie czasowe
	Grzanie		Tryb nocny
	Grzałka elektryczna		Temp
	Zegar nieużywany		Nieużywany

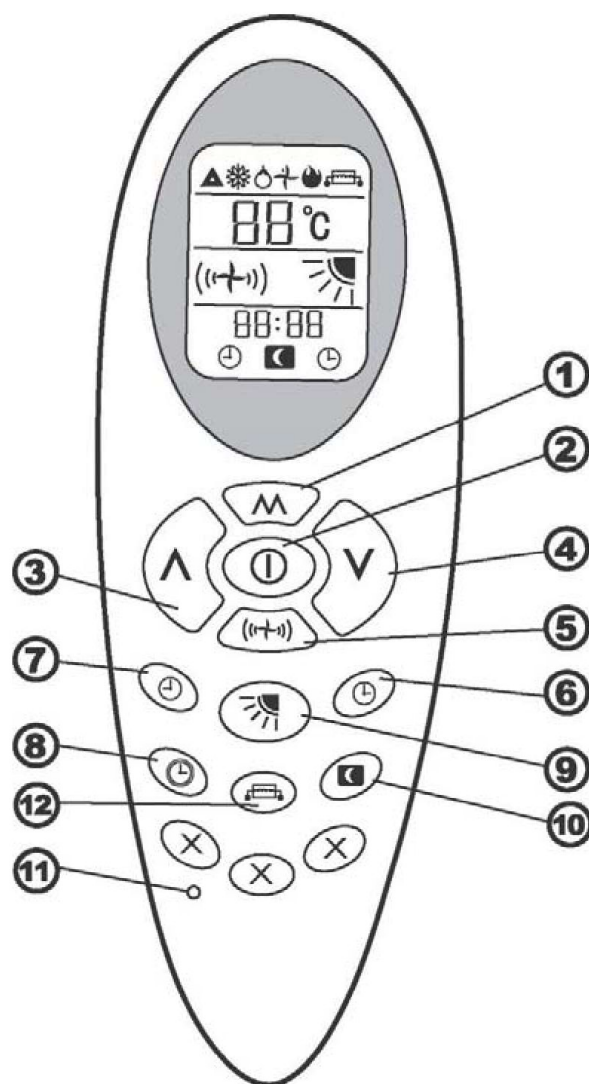

3.2. FUNKCJE ZDALNEGO STEROWANIA

- ① **PRZYCIK TRYBU:** Służy do ustawienia trybu pracy klimatyzatora
- ② **PRZYCIK ON/OFF:** Służy do włączania lub wyłączania klimatyzatora
- ③ **PRZYCIK ZE STRZAŁKĄ DO GÓRY:** Służy do zwiększania temperatury i wartości czasu
- ④ **PRZYCIK ZE STRZAŁKĄ DO DOŁU:** Służy do zmniejszania temperatury i wartości czasu
- ⑤ **PRZYCIK PRĘDKOŚCI WENTYLATORA:** Służy do ustawiania prędkości wentylatora
- ⑥ **PRZYCIK WŁĄCZANIA CZASOWEGO:** Służy do ustawiania czasu włączenia klimatyzatora
- ⑦ **PRZYCIK WYŁĄCZANIA CZASOWEGO:** Służy do ustawiania czasu wyłączenia klimatyzatora
- ⑧ **PRZYCIK ZEGARA:** Służy do ustawiania godziny
- ⑨ **PRZYCIK ODCHYLENIA NAWIEWNIKA:** Służy do regulacji kąta nawiewu powietrza (nie dostępne w tej jednostce)
- ⑩ **PRZYCIK UŚPIENIA TRYBU NOCNEGO:** Automatykzna regulacja ustawień temperatury zgodnie z regułą dobową
- ⑪ **PRZYCIK RESET**
- ⑫ **PRZYCIK GRZAŁKI ELEKTRYCZNEJ:** opcja dostępna w urządzeniach z grzałką

3.3. TRYB GRZANIA

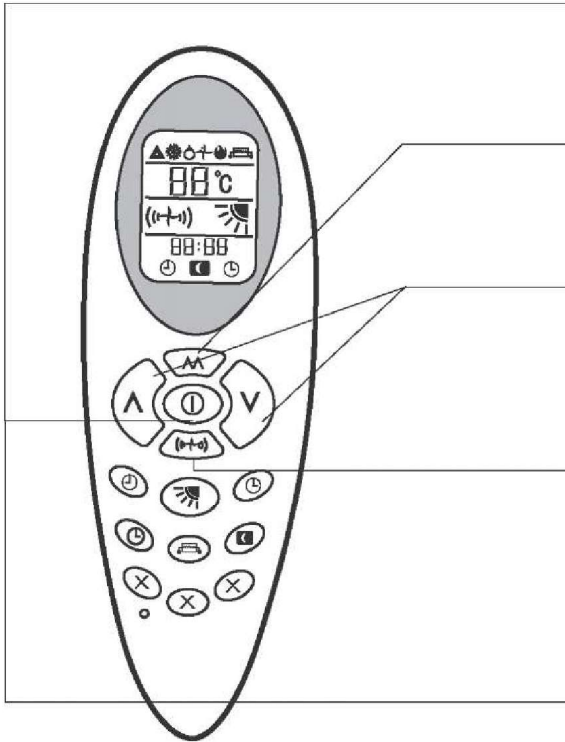

Kolejność wykonywania czynności

- 1** Naciśnij przycisk **ON/OFF** "①", aby włączyć klimatyzator powietrza. Urządzenie zostanie uruchomione w trybie pamięci.
- 2** Naciśnij przycisk **trybu "M"**, aby ustawić tryb nagrzewania "☀️". Klimatyzator zostanie uruchomiony w trybie grzania.
- 3** Naciśnij przycisk ze strzałką do **góry** "▲" lub strzałką do **dołu** "▼", aby ustawić temperaturę.
- 4** Naciśnij przycisk **Prędkość wentylatora** "(+)", aby ustawić prędkość wentylatora. Symbol "+" oznacza niską prędk., symbol "(+)" oznacza średnią prędk., symbol "(++)" oznacza wysoką prędk., migający symbol "(+)" oznacza prędkość w trybie auto. W trybie auto prędkość dobierana jest na podstawie różnicy między temp. pokojową a temp. zadaną.
- 5** Naciśnij przycisk **ON/OFF** "①", aby wyłączyć klimatyzator powietrza. Kolejne naciśnięcie tego przycisku spowoduje uruchomienie urządzenia w tym trybie.

3.4. TRYB CHŁODZENIA

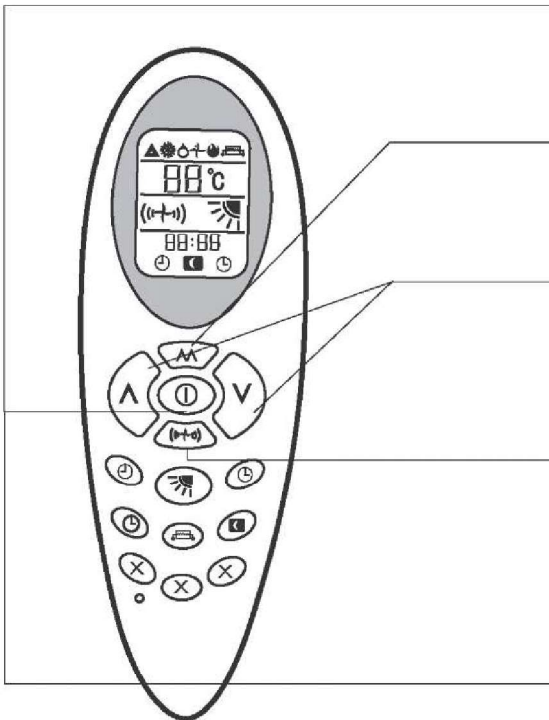

Kolejność wykonywania czynności

- 1** Naciśnij przycisk **ON/OFF** "①", aby włączyć klimatyzator powietrza. Urządzenie zostanie uruchomione w trybie pamięci.
- 2** Naciśnij przycisk **trybu "M"**, aby ustawić tryb nagrzewania chłodzenia "❄️". Klimatyzator zostanie uruchomiony w trybie chłodzenia.
- 3** Naciśnij przycisk ze strzałką do **góry** "▲" lub strzałką do **dołu** "▼", aby ustawić temperaturę.
- 4** Naciśnij przycisk **Prędkość wentylatora** "(+)", aby ustawić prędkość wentylatora. Symbol "+" oznacza niską prędk., symbol "(+)" oznacza średnią prędk., symbol "(++)" oznacza wysoką prędk., migający symbol "(+)" oznacza prędkość w trybie auto. W trybie auto, prędkość dobierana jest na podstawie różnicy między temp. pokojową a temp. zadaną.
- 5** Naciśnij przycisk **ON/OFF** "①", aby wyłączyć klimatyzator powietrza. Kolejne naciśnięcie tego przycisku spowoduje uruchomienie urządzenia w tym trybie.

3.5. TRYB OSUSZANIA

Kolejność wykonywania czynności

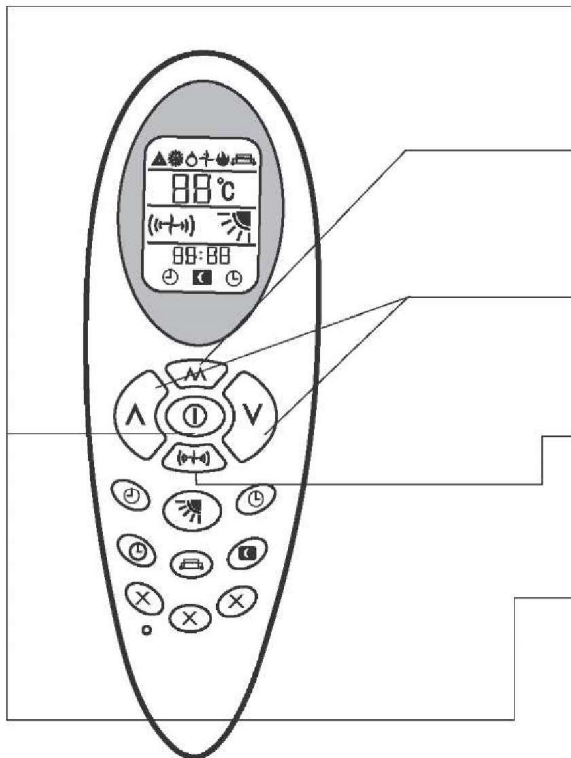

1

Naciśnij przycisk **ON/OFF** "①", aby włączyć klimatyzator powietrza. Urządzenie zostanie uruchomione w trybie pamięci.

2

Naciśnij przycisk trybu "**M**", aby ustawić tryb nagrzewania "☀". Klimatyzator zostanie uruchomiony w trybie osuszania.

3

Naciśnij przycisk ze strzałką do **góry** "▲" lub strzałką do **dołu** "▼", aby ustawić temperaturę.

4

Przycisk Prędkość wentylatora "(+)" jest nieaktywny, prędkość wewnętrznego wentylatora w trybie osuszania jest zawsze niska. (+)

5

Naciśnij przycisk **ON/OFF** "①", aby wyłączyć klimatyzator powietrza. Kolejne naciśnięcie tego przycisku spowoduje uruchomienie urządzenia w tym trybie.

3.6. TRYB WENTYLATORA

Kolejność wykonywania czynności

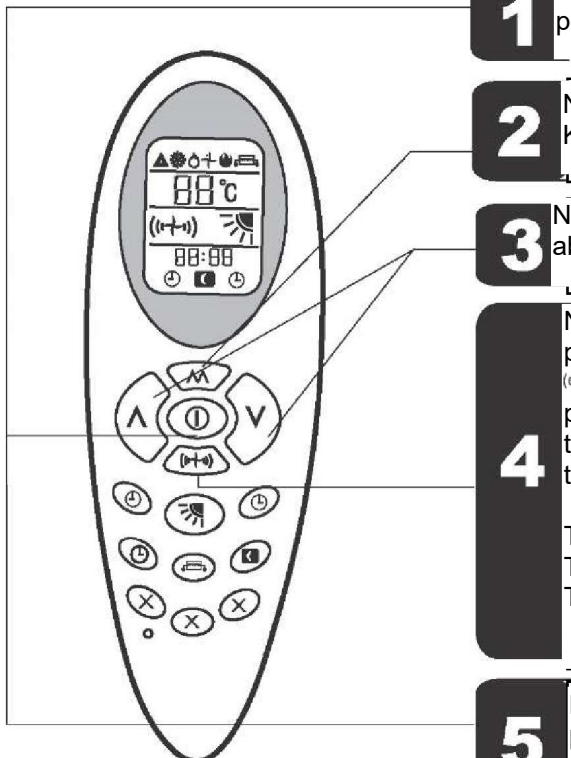

1

Naciśnij przycisk **ON/OFF** "①", aby włączyć klimatyzator powietrza. Urządzenie zostanie uruchomione w trybie pamięci.

2

Naciśnij przycisk trybu "**M**", aby ustawić tryb wentylatora "+". Klimatyzator zostanie uruchomiony w trybie wentylatora.

3

Naciśnij przycisk ze strzałką do **góry** "▲" lub strzałką do **dołu** "▼", aby ustawić temperaturę.

4

Naciśnij przycisk **Prędkość wentylatora** "(+)", aby ustawić prędkość wentylatora. Symbol "+-" oznacza niską prędk., symbol "(+)" oznacza średnią prędk., symbol "(+)" oznacza wysoką prędk., migający symbol "(+)" oznacza prędkość w trybie auto. W trybie auto, prędkość dobierana jest na podstawie różnicy między temp. pokojową a temp. zadaną.

Temp. pokojowa-temp. zadana > 5 °C, prędkość wysoka.
Temp. pokojowa-temp. zadana > 3 °C, prędkość średnia.
Temp. pokojowa-temp. zadana > 1 °C, prędkość niska.

5

Naciśnij przycisk **ON/OFF** "①", aby wyłączyć klimatyzator powietrza. Kolejne naciśnięcie tego przycisku spowoduje uruchomienie urządzenia w tym trybie.

3.7. TRYB UŚPIENIA NOCNY (WYCISZONY)

Kolejność wykonywania czynności

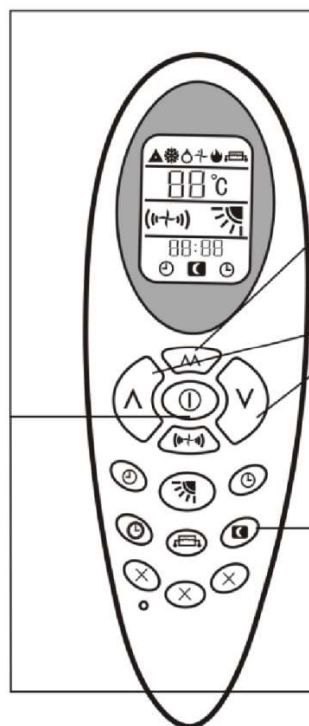

1

Naciśnij przycisk **ON/OFF** "①", aby włączyć klimatyzator powietrza. Urządzenie zostanie uruchomione w trybie pamięci.

2

Naciśnij przycisk **trybu "M"**, aby ustawić klimatyzator na tryb chłodzenia "❄️", nagrzewania "🔥" lub auto "▲". Klimatyzator zostanie uruchomiony w wybranym trybie.

3

Naciśnij przycisk ze strzałką do **góry** "▲" lub strzałką do **dołu** "▼", aby ustawić temperaturę.

4

Naciśnij przycisk trybu **NOCNY** "🌙", na ekranie wyświetlona zostanie odpowiednia ikona. Tryb nocny został ustawiony; naciśnij przycisk ponownie, aby anulować tryb NOCNY.

5

Jeśli tryb **NOCNY** zostanie aktywowany, wentylator będzie stale pracował z niską prędkością.

3.8. TRYB AUTO

Kolejność wykonywania czynności

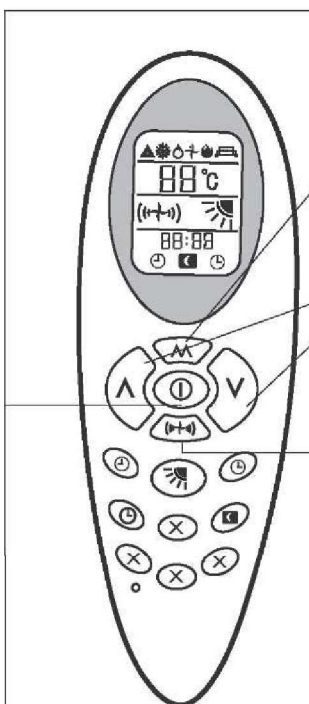

1

Naciśnij przycisk **ON/OFF** "①", aby włączyć klimatyzator powietrza. Urządzenie zostanie uruchomione w trybie pamięci.

2

Naciśnij przycisk **trybu "M"**, aby ustawić tryb auto "▲". Klimatyzator zostanie uruchomiony w trybie wentylatora.

3

Na podstawie różnicy między temperaturą pokojową a temperaturąadaną, urządzenie automatycznie wybierze tryb pracy (chłodzenie, nagrzewanie, wentylator). Przyciski ze strzałką do **góry** "▲" i do **dołu** "▼" będą nieaktywne. Gdy temperatura pokojowa osiągnie $\leq 20^{\circ}\text{C}$, urządzenie uruchomi się w trybie nagrzewania. Gdy temperatura pokojowa osiągnie między 20°C a 25°C uruchomiony zostanie wentylator. Gdy temperatura pokojowa osiągnie $\geq 25^{\circ}\text{C}$, urządzenie uruchomione zostanie w trybie chłodzenia.

4

Naciśnij przycisk **Prędkość wentylatora** "(+)", aby ustawić prędkość wentylatora. Symbol "(+)" oznacza niską prędk., symbol "(+)" oznacza średnią prędk., symbol "(+)" oznacza wysoką prędk., migający symbol "(+)" oznacza prędkość w trybie auto. W trybie auto, prędkość dobierana jest na podstawie różnicy między temp. pokojową a temp. daną.

5

Naciśnij przycisk **ON/OFF** "①", aby wyłączyć klimatyzator powietrza. Kolejne naciśnięcie tego przycisku spowoduje uruchomienie urządzenia w tym trybie.

3.9. FUNKCJA WYŁĄCZANIA CZASOWEGO

Kolejność wykonywania czynności

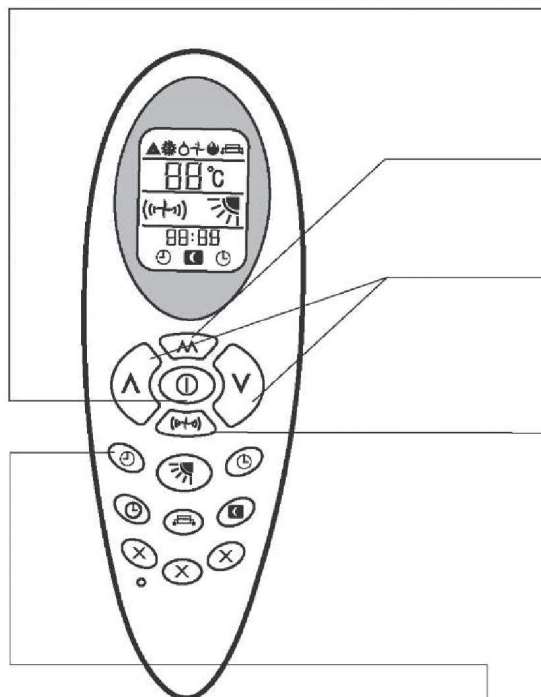

1

Naciśnij przycisk **ON/OFF** "①", aby włączyć klimatyzator powietrza. Urządzenie zostanie uruchomione w trybie pamięci.

2

Naciśnij przycisk trybu "**M**", aby wybrać żądany tryb.

3

Naciśnij przycisk ze strzałką do **góry** "∧" lub strzałką do **dołu** "∨", aby ustawić temperaturę.

4

Naciśnij przycisk **Prędkość wentylatora** "(+)", aby ustawić prędkość wentylatora. Symbol "(+)" oznacza niską prędk., symbol "(+)" oznacza średnią prędk., symbol "(+)" oznacza wysoką prędk., migający symbol "(+)" oznacza prędkość w trybie auto. W trybie auto, prędkość dobierana jest na podstawie różnicy między temp. pokojową a temp. zadaną.

5

Naciśnij przycisk funkcji **WYŁĄCZANIE CZASOWE** "🕒", aby ustawić czas wyłączenia klimatyzatora. Naciśnij raz przycisk "∧", aby zmienić wartość godziny o 1. Naciśnij raz przycisk "∨", aby zmienić wartość minut o 1. Gdy wartość czasu dojdzie do zera, klimatyzator wyłączy się automatycznie. Jeśli naciśniesz ten przycisk ponownie zanim klimatyzator zostanie wyłączony, funkcja **WYŁĄCZANIE CZASOWE** zostanie anulowana.

3.10. FUNKCJA WŁĄCZANIA CZASOWEGO

Kolejność wykonywania czynności

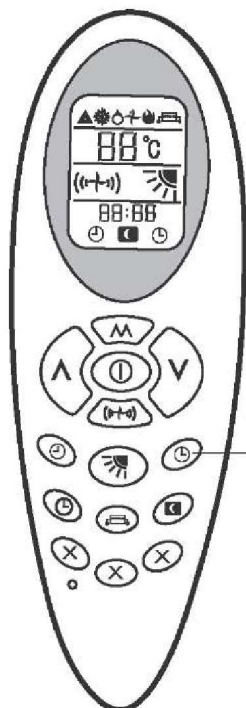

1

Klimatyzator powinien być wyłączony.

2

Naciśnij przycisk funkcji **WŁĄCZANIE CZASOWEGO** "🕒", aby ustawić czas włączenia klimatyzatora. Naciśnij raz przycisk "∧", aby zmienić wartość godziny o 1. Naciśnij raz przycisk "∨", aby zmienić wartość minut o 1. Ustaw tryb pracy **TEMPERATURA, PRĘDKOŚĆ, WENTYLATOR** itp. Gdy ustawiona godzina nadejdzie, klimatyzator uruchomi się automatycznie. Jeśli przycisk funkcji **WŁĄCZANIE CZASOWEGO** zostanie ponownie naciśnięty, funkcja **WŁĄCZANIE CZASOWEGO** zostanie anulowana.

PILOT B
stosowany zamiennie

Objaśnienie ikon na wyświetlaczu LCD pilota

Ikony	Znaczenie
	Auto <i>tryb automatyczny</i>
	Cooling <i>tryb chłodzenia</i>
	Dry <i>tryb osuszania</i>
	Fan <i>tryb wentylatora</i>
	Heating <i>tryb ogrzewania</i>
	Fan speed <i>prędkość wentylatora</i>
	Wind direction <i>kierunek nawiewu</i>
	Display <i>wyświetlacz</i>
	Electrical heat <i>grzałka elek. PTC</i>
	Lock <i>blokada rodzicielska</i>
	Celsius/ Fahrenheit <i>jednostki temp.</i>
	TIMER ON <i>godzina włączenia</i>
	TIMER OFF <i>godzina wyłączenia</i>

Infrared Signal Transmitter Port
sensor IrDA

LED Flashlight
latarka LED

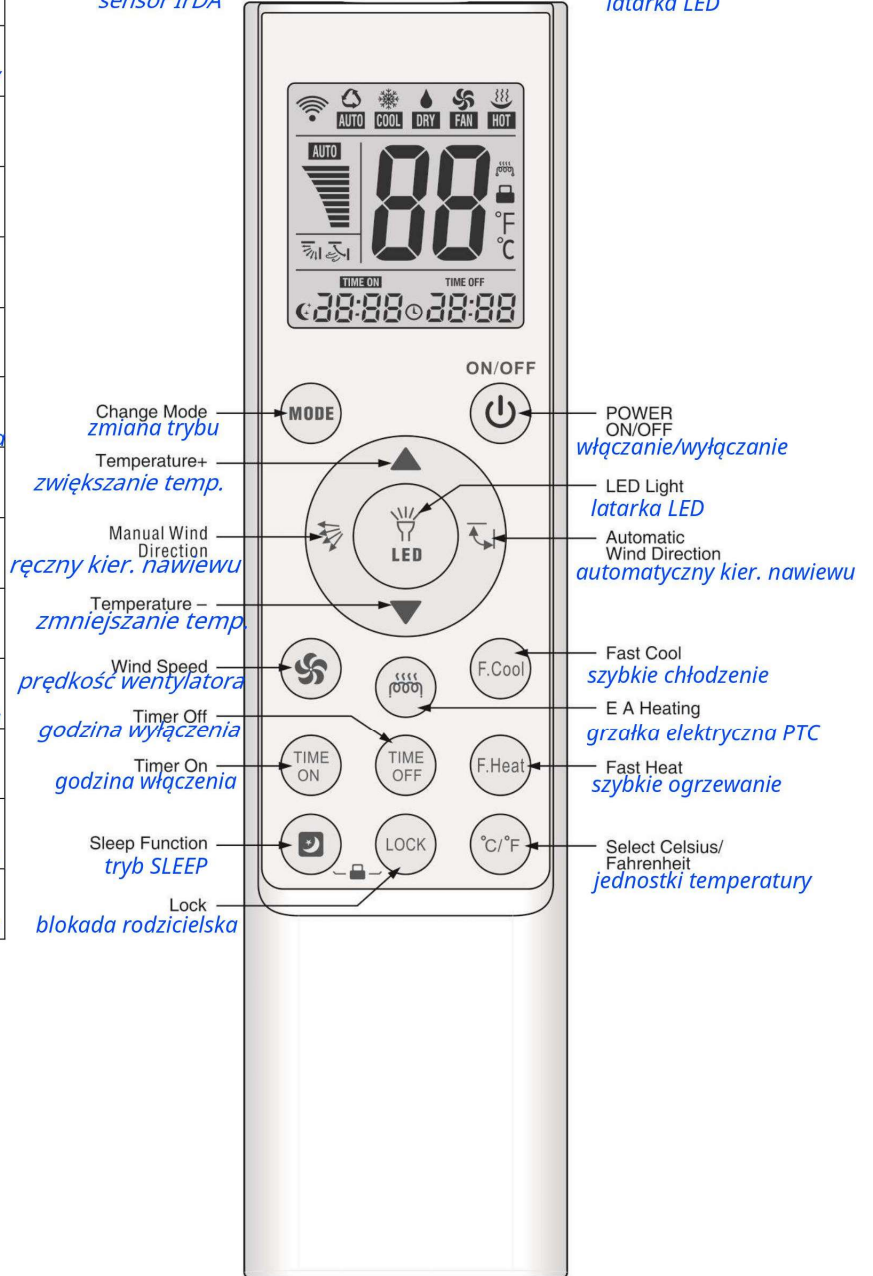

1. Celsius/Fahrenheit funkcja "°C/°F" :

Naciśnij przycisk , "°C/°F" aby przełączać między stopniami Celsjusza i Fahrenheita.

2. Timer ON/OFF:

Ta funkcja może działać tylko wtedy, gdy oryginalny pilot zdalnego sterowania ma funkcję timera. Po naciśnięciu przycisków TIMER ON lub TIMER OFF wyświetlany jest wskaźnik timera, a klimatyzacja znajduje się w trybie timera.



3. Blokada rodzicielska:

Blokada: Naciśnij jednocześnie przyciski "  " i "LOCK" , a ikona "  " pojawi się na ekranie wyświetlacza.



Odblokuj: Naciśnij jednocześnie przyciski i LOCK, a ikona "  " zniknie z ekranu wyświetlacza.

4. Ustawienie zegara:

1) Naciśnij i przytrzymaj jednocześnie przyciski "  " i "MODE" , a pilot zdalnego sterowania wejdzie w tryb zegara, a odpowiednie cyfry godziny zaczną migać.

2) Naciśnij przycisk "TEMP  " (TEMP ) aby zwiększyć (zmniejszyć) o 1 godzinę za każdym naciśnięciem. Przytrzymaj przez 2 sekundy, aby zwiększać lub zmniejszać w sposób ciągły.

3) Naciśnij przycisk "  " aby zakończyć ustawianie odpowiedniej godziny.

4) W tym momencie odpowiednie cyfry minut zaczną migać, użyj przycisku "TEMP  " (TEMP ) aby ustawić odpowiednie minuty.

5) Po ustawieniu minut naciśnij przycisk "  " , aby zakończyć ustawienia zegara.

5. Szybkie chłodzenie, szybkie ogrzewanie:

Szybkie chłodzenie: Naciśnij przycisk "F.COOL" stawić tryb chłodzenia, 18°C,
silny nawiew i automatyczny kierunek nawiewu.

Szybkie ogrzewanie: Naciśnij przycisk "F.HEAT" stawić tryb ogrzewania, 30°C,
silny nawiew i automatyczny kierunek nawiewu.

6. Pamięć w czasie wymiany baterii:

Chip pilota zdalnego sterowania ma wbudowaną funkcję pamięci, dzięki czemu nie ma potrzeby resetowania w przypadku krótkotrwałego wyłączenia zasilania, takiego jak wymiana baterii.

7. Podświetlanie

Podświetlenie obejmuje cały panel. Naciśnij dowolny przycisk, aby je włączyć, a wyłączy się ono po 10 sekundach, jeśli nie zostanie wykonana żadna operacja.

8. **Latarka LED** Naciśnij i przytrzymaj przycisk "LED  " , aby włączyć światło LED, zwolnij go, aby je wyłączyć.

4. AKCESORIA

ZY 10 HP i 12 HP został wyposażony w standardowe i opcjonalne akcesoria.

STANDARDOWE AKCESORIA:

Aby uzyskać dostęp do wnętrza urządzenia, postępuj w następujący sposób:

Aby otworzyć plastikową osłonę, postępuj zgodnie z poniższymi wskazówkami:

- Usuń kratki z filtrami po obu stronach (P15)
- Wykręć za pomocą śrubokręta 2 śruby z każdej strony. (P16)
- Wysuń plastikową osłonę z jednostki tak, jak pokazuje strzałka. Ostrożnie odłącz przewód wyświetlacza LED oraz gąbkę znajdującą się wokół osłony klimatyzatora.(P17)

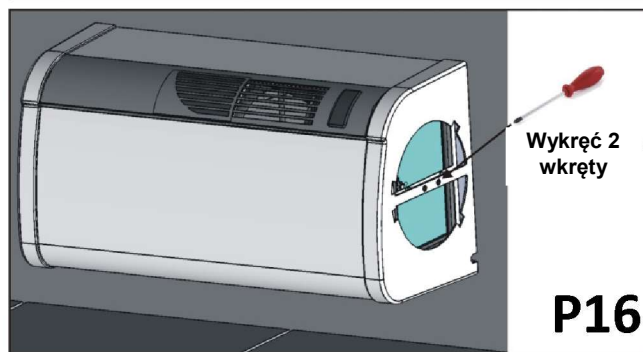
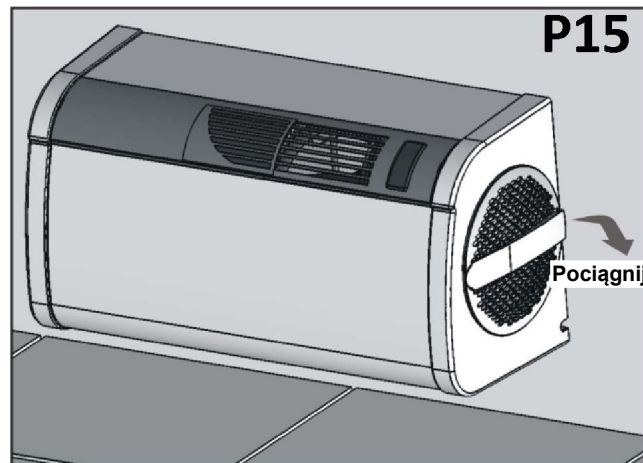
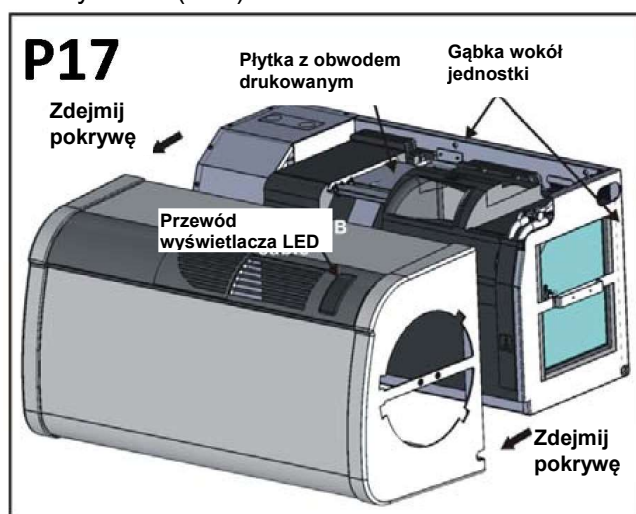

4.1. FUNKCJA STYKU BEZPOTENCJAŁOWEGO (OKNO LUB KARTA „KLUCZ”)

Urządzenie wyposażone jest w dodatkowy STYK BEZPOTENCJAŁOWY (NO - Normally Open). Styk umożliwia przełączenie urządzenia w tryb czuwania. Przełączenie może nastąpić po otwarciu okna lub przez wyjęcie karty „klucza” z czytnika w pokoju hotelowym.

Aby podłączyć się do styku, otwórz urządzenie i podłącz system zarządzania do gniazda (SW) oznaczonego strzałką na głównej płycie PCB i diagramie (strona 25)

Działanie styku w trybie chłodzenia.

a. Jeśli styk jest zwarty przez co najmniej 60 sekund, sprężarka i wentylator zostaną zatrzymane. Niebieska dioda LED świeci się ciągle, natomiast zielona dioda LED miga z częstotliwością 1 Hz. (przy ogrzewaniu świeci się czerwony LED, osuszaniu biały LED, wentylacja żółty LED)

b. Podczas zamknięcia styku urządzenie nie może być sterowane za pomocą pilota zdalnego sterowania lub sterownika ściennego.

c. Gdy styk zostanie ponownie otwarty, urządzenie powróci do pracy z wcześniejszymi nastawami.

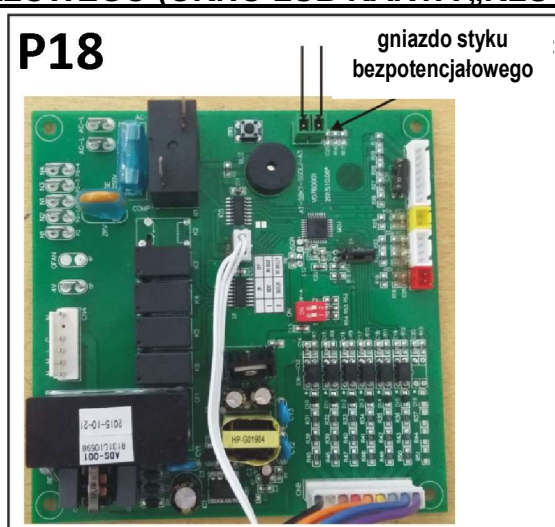

c. Gdy styk zostanie ponownie otwarty, urządzenie powróci do pracy z wcześniejszymi nastawami. Wentylator uruchomi się natychmiast, sprężarka po 3 minutach.

4.2. SYSTEM DOPŁYWU ŚWIEŻEGO POWIETRZA

System dopływu świeżego powietrza służy do redukcji CO₂ wewnątrz pomieszczenia. Ta funkcja jest niezbędna w pokojach hotelowych, ale nadaje się również do redukcji ilości CO₂ w pomieszczeniach, wewnątrz których przebywa wiele osób.

Gdy funkcja systemu dopływu świeżego powietrza jest uruchomiona, klimatyzator będzie wymieniał powietrze w pokoju automatycznie. W ten sposób do pomieszczenia będzie doprowadzane nowe czyste i świeże powietrze.

System oferuje dwa poziomy wymiany powietrza: 25 m³/h i 50 m³/h .

Zapoznaj się z punktem 4.1, aby uzyskać informacje jak zdjąć plastikową osłonę, przeciąć naklejkę i izolację pod naklejką, w zależności od wymaganego poziomu wymiany powietrza.

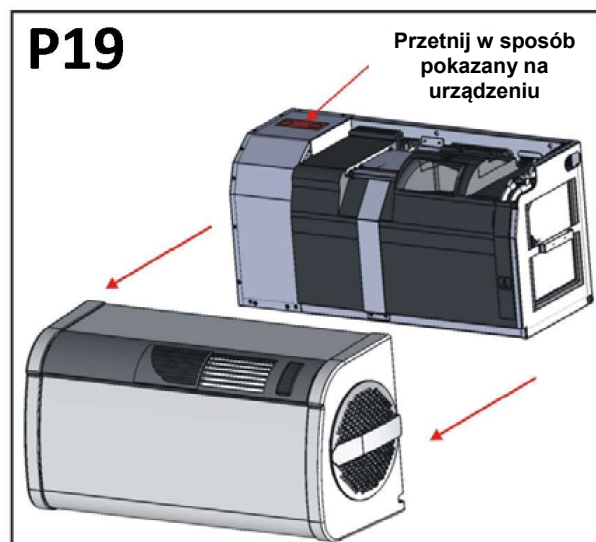

OPCJONALNE AKCESORIA:

Aby uzyskać informację na temat opcjonalnych akcesoriów, skontaktuj się z lokalnym przedstawicielem.

4.3. STEROWNIK NAŚCIENNY

Niniejsza jednostka może zostać podłączona do sterownika ściennego. Dzięki sterownikowi ściennemu możliwe jest połączenie kilku klimatyzatorów. Sterownik może służyć do sterowania jednym oraz kilkoma klimatyzatorami jednocześnie.

Na panelu znajduje się pokrętko do regulacji temperatury z podziałką. Dodatkowo, na panelu umieszczony jest przełącznik do regulacji prędkości wentylatora HIGH-MED-LOW (Wysoka-Średnia-Niska) oraz przełącznik trybu HEAT-OFF-COOL (Grzanie-Wyłączony-Chłodzenie). Obsługa sterownika wygląda następująco:

-Włączanie/Wyłączanie: Przesuń przełącznik w położenie HEAT, aby uruchomić grzanie lub w położenie COOL, aby uruchomić chłodzenie.

Ustawienie przełącznika w położenie OFF spowoduje wyłączenie sterownika.

-Ustawianie temperatury: Ustaw pokrętko do regulacji temperatury na żadaną wartość.

-Ustawianie prędkości wentylatora: Przesuń przełącznik w jedno z położeń HIGH-MED-LOW (WYSOKA-ŚREDNIA-NISKA).

-Dioda LED informuje o stanie pracy sterownika: CZERWONA dioda informuje o włączeniu zasilania, POMARAŃCZOWA oznacza pracę w trybie grzania lub chłodzenia.

Uwaga: Gdy sterownik podłączony jest do klimatyzatora lub kilku klimatyzatorów, jedynym aktywnym czujnikiem jest czujnik w sterowniku, a nie w klimatyzatorach.



4.4. MONTAŻ STEROWNIKA NAŚCIENNEGO

- Główna płytka z obwodem drukowanym znajduje się w górnej części jednostki.
- Możliwe jest podłączenie jednego sterownika do jednego klimatyzatora w sposób przedstawiony na poniższym rysunku lub do kilku klimatyzatorów tworzących małą sieć (20-30 urządzeń).
- Gdy podłączasz kilka klimatyzatorów, włącz klimatyzator za pomocą sterownika, jednostka nr 1 uruchomi się natychmiast, jednostka nr 2 uruchomi się 5 sekund po jednostce nr 1, jednostka nr 3 uruchomi się 5 sekund po jednostce nr 2. Pięciosekundowe opóźnienie jest wymagane, aby nie dopuścić do wystąpienia prądu przetężeniowego rozruchowego.
- Ustaw przełącznik DIP2 w położeniu ON, co spowoduje aktywowanie funkcji sterownika ściennego na płycie z obwodem drukowanym. Klimatyzator będzie współpracował wyłącznie ze sterownikiem, pilot zdalnego sterowania został odłączony, funkcja Auto-restart jest dostępna w trybie sterownika ściennego.

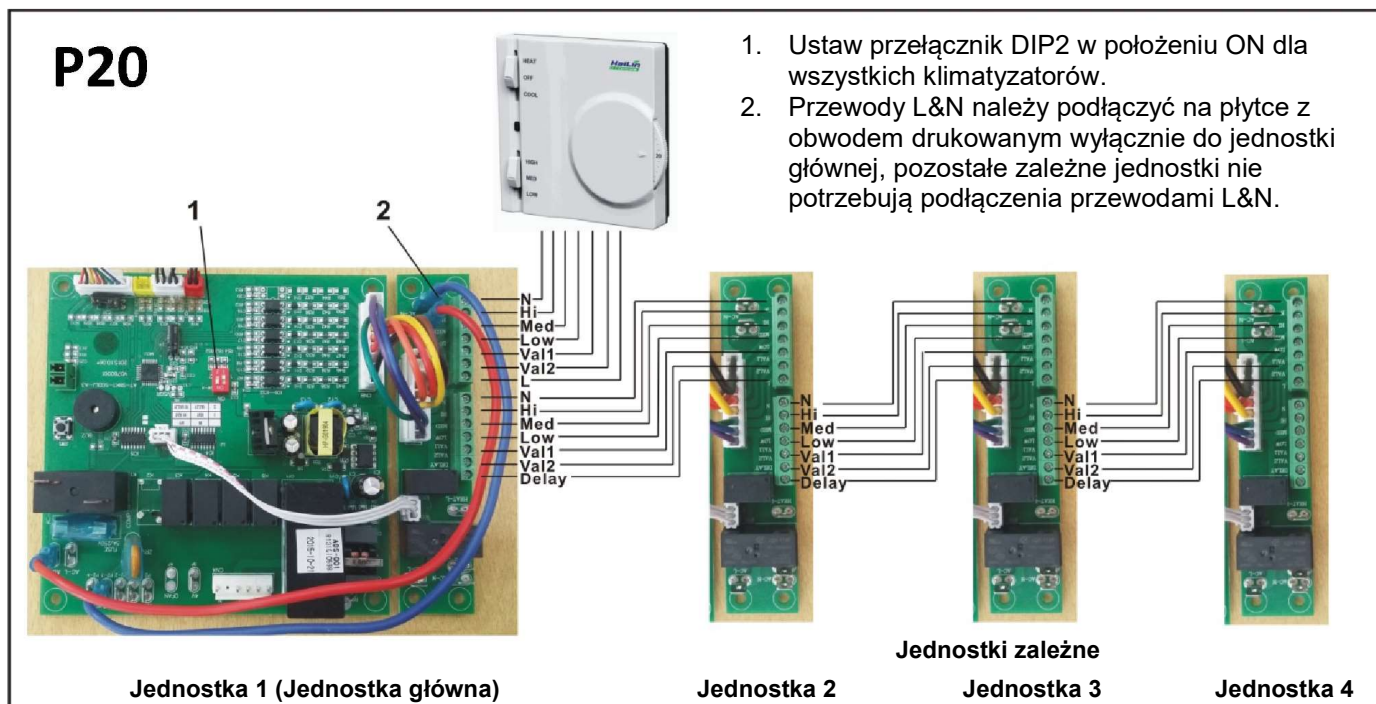

4.5. MONTAŻ WYMIENNIKA CIEPŁEJ WODY

Wymiennik ciepłej wody to użyteczne opcjonalne urządzenie zastępujące chłodnicę wodną grzejnik wodny (kaloryfer) umieszczony np pod oknem. Wymiennik poprawia osiągi klimatyzatora pozwalając jednocześnie oszczędzać energię pozwala na przejęcie funkcji grzejnika wodnego.

-Aby zainstalować wymiennik, zdejmij gąbkę piankę izolacyjną oraz osłonę EPP. (P21)

-Wprowadź wymiennik ciepłej wody do urządzenia i zamocuj go we właściwej pozycji.

-Wyjmij wewnętrzny czujnik temperatury (NTC) na zewnątrz i zamocuj go na wymienniku ciepłej wody.

-Podłącz właściwie rury wlotowe i wylotowe c.o. .

-Podłącz czujnik węzownicy ciepłej wody do głównej płytki z obwodem drukowanym z żółtym gniazdem i podłącz go prawidłowo na EPP.

-Wprowadź rurę odpowietrzającą do otworu EPP.

-Uruchom urządzenie z systemem wodnym. Otwórz zawór odpowietrzający, aby wypuścić powietrze z wnętrza wymiennika. Gdy całe powietrze zostanie uwolnione z przewodu odpowietrzającego, zamknij zawór i sprawdź uszczelnienie hydrauliczne uszczelki szczelność instalacji .

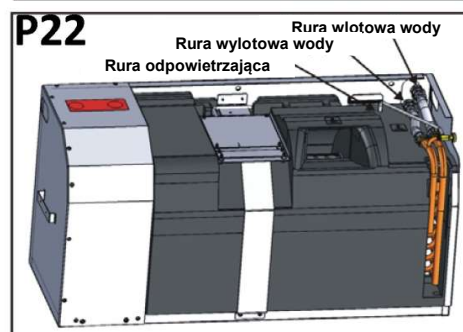
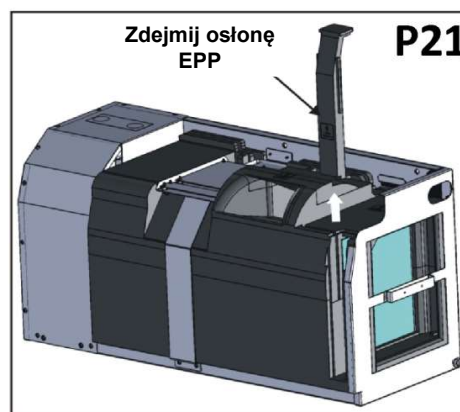

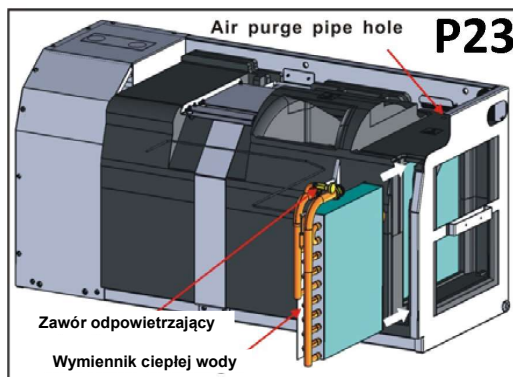
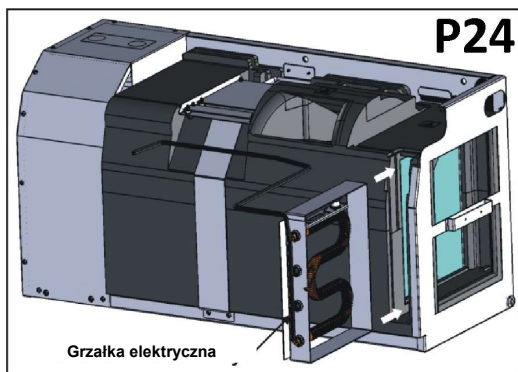

4.6. MONTAŻ GRZAŁKI ELEKTRYCZNEJ

W urządzeniach z grzałką grzałka jest zamontowana fabrycznie.

Gdy temperatura zimą spadnie znacznie poniżej zera, wymagane będą dobre osiągi urządzenia będzie większa moc do ogrzewania pomieszczenia. Dlatego zalecane jest umieszczenie wewnątrz klimatyzatora elektrycznej grzałki, która w sposób automatyczny poprawi osiągi.

- Zdejmij piankę izolacyjną oraz osłonę EPP.
- Wyjmij wewnętrzny czujnik temperatury (NTC) na zewnątrz i zamocuj go na metalowej ramie.
- Wprowadź grzałkę elektryczną do urządzenia i zamocuj ją we właściwej pozycji.(P24)
- Podłącz przewód grzałki do głównej płytki z obwodem drukowanym. (P25)
- Ustaw DIP1 w położeniu ON. Dodatkowa grzałka elektryczna na płycie z obwodem została aktywowana. Grzałka elektryczna będzie uruchamiała się automatycznie przy bardzo niskiej temperaturze zewnętrznej.

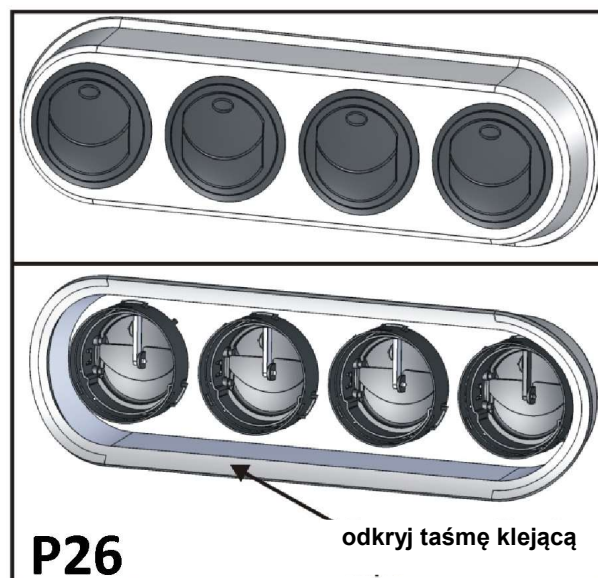
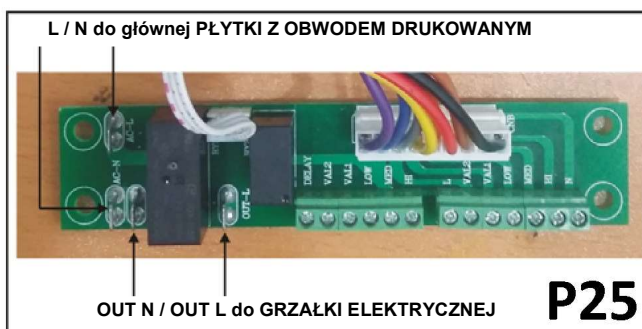

4.7. SYSTEM WIELOKIERUNKOWEGO PRZEPŁYWU POWIETRZA

Ten element służy do sterowania kierunkiem powietrza przy 360 °C. Montaż jest bardzo prosty. Usuń taśmę klejącą z tylnej strony gąbki i zamocuj urządzenie na górze jednostki. (P26,27)

Obracaj okrągłą klapkę kierującą powietrze tak, aby ustawić ją w żądanym położeniu.

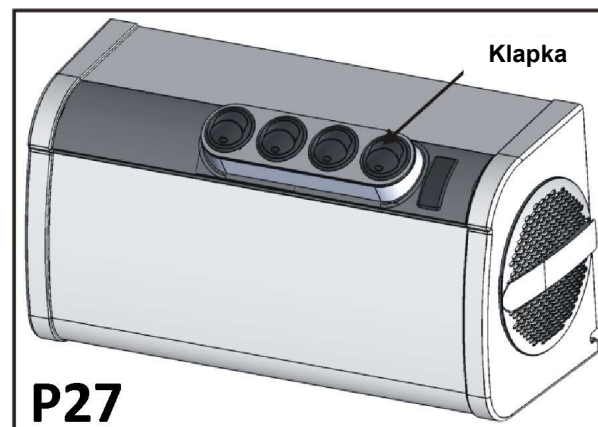

4.8. MONTAŻ ELASTYCZNYCH KRATEK

Aby zainstalować dwie kratki zewnętrzne, postępuj zgodnie z poniższymi wskazówkami:
Przed rozpoczęciem montażu zapoznaj się z informacjami dotyczącymi montażu kratki na rurze.
Przełóż przewody przez środkowy otwór w kratce.
Złóż kratkę na pół przytrzymując przewód linkę montażową wolną ręką. Włóż rękę wraz z kratką do rury i przełóż na drugą stronę. Rozłóż kratkę i pociągnij przewód linkę w swoją stronę. Obie kratki powinny być zamontowane wewnątrz rury. Montaż 2 kratki na końcach rury może zająć trochę czasu. Przytrzymując przewód, wprowadź dwa palce pomiędzy klapki i pociągnij kratki w swoim kierunku, dopóki nie wsuną się one właściwie do wnętrza rury. Cały czas utrzymuj klapki w pozycji pionowej.
Aby wyeliminować możliwość zdjęcia kratki zaleca się przymocowanie jej do ściany za pomocą kołków ściennych i wkrętów o średnicy 6mm. Ściągnij przewód linkę i zamocuj ją w wycięciu na zewnętrznych kołnierzach.

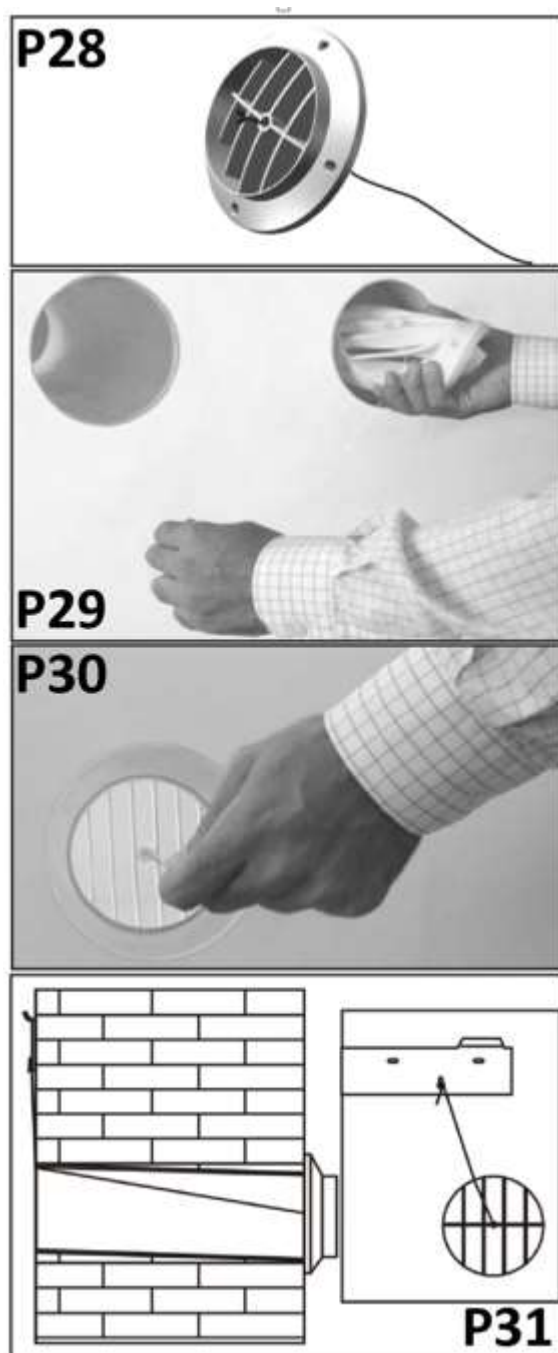

4.9. MONTAŻ i WYMIANA BATERII

- Aby zdjąć pokrywę schowka na baterie, pociągnij do siebie zacisk i unieś pokrywę delikatnie do góry.
- Włóż baterie (2 sztuki AAA), zwróć uwagę, aby znak plusa na baterii pasował do znaku na obudowie.
- Zamontuj pokrywę schowka na baterie.
- Sprawdzenie: jeśli po naciśnięciu przycisku **ON/OFF** na ekranie nie wyświetlają się żadne ikony, ponownie zainstaluj baterie.

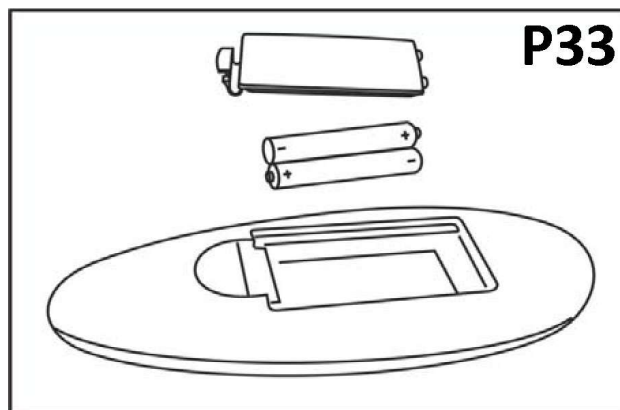

4.10. KONSERWACJA (P34,P35)

CZYSZCZENIE FILTRA:

Filtr powinien być regularnie czyszczony, co zapewni efektywną pracę klimatyzatora. Czyszczenie filtra powinno być przeprowadzane co dwa tygodnie.

Sposób postępowania:

- Odłącz klimatyzator od źródła napięcia elektrycznego.
- Zdejmij kratkę filtra w kierunku wskazanym przez strzałkę na rysunku (P34).
- Wyjmij filtr w sposób przedstawiony na rysunku. (P35).
- Umyj filtr (nie używaj gorącej wody) i dopiero po wyschnięciu zainstaluj go postępując według odwrotnej procedury.
- **UWAGA:** Nigdy nie uruchamiaj klimatyzatora powietrza bez filtra, gdyż może to doprowadzić do poważnego uszkodzenia klimatyzatora.

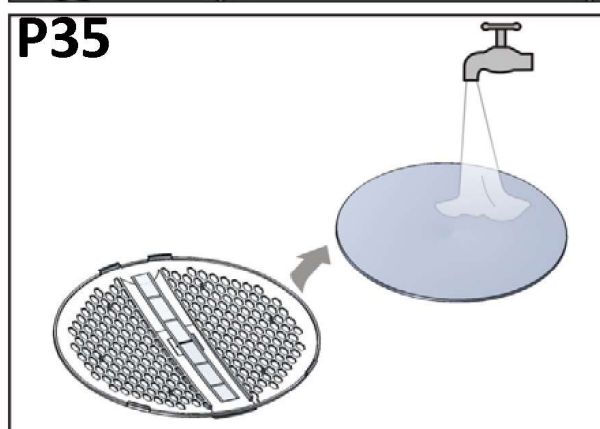
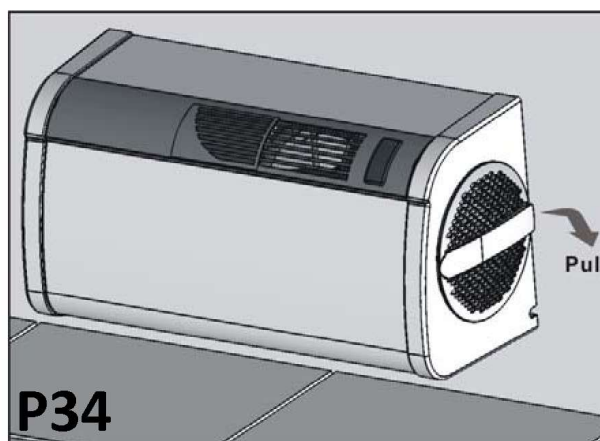

ZEWNĘTRZNE CZYSZCZENIE:

- Odłącz klimatyzator od źródła napięcia elektrycznego.
- Przeczyść powierzchnie zewnętrzne za pomocą wilgotnej szmatki.
- Nie używaj włókniny ścierniej i/lub substancji żrących, gdyż może to doprowadzić do uszkodzenia powierzchni.
- Nie używaj zbyt wilgotnej szmatki lub gąbek, gdyż zalegająca woda może uszkodzić klimatyzator i zagrażać bezpieczeństwu użytkowników.

4.11. WYKRYWANIE I USUWANIE USTEREK

Problem	Możliwa przyczyna	Rozwiązanie
Urządzenie nie uruchamia się	Brak zasilania	Sprawdź, czy nie wystąpił zanik prądu (włączając np. światło) Sprawdź, czy nie aktywował się magnetyczno-termiczny przełącznik bezpiecznik zabezpieczający urządzenie (jeśli taka sytuacja ma miejsce, zresetuj go). Jeśli problem wystąpi ponownie, skontaktuj się z Centrum Serwisowym i nie próbuj ponownie uruchamiać urządzenia.
	Wyczerpane baterie	Wymień baterie w pilocie
Urządzenie nie uruchamia się i miga zielona dioda 1Hz co 1 sek.	Otwarte okno lub brak karty klucza w slocie	Zamknij okno lub włóż kartę klucza
Urządzenie nie grzeje i nie chłodzi w wystarczającym stopniu	Zadana temperatura jest zbyt niska lub zbyt wysoka	Sprawdź i wyreguluj temperaturę za pomocą pilota
	Zapchany filtr powietrza	Sprawdź filtr powietrza i wyczyść go, jeśli jest to konieczne
	Sprawdź, czy przepływ powietrza nie jest blokowany przez jakiegokolwiek obiekt po zewnętrznej i wewnętrznej stronie filtra	Usuń wszelkie obiekty blokujące przepływ powietrza
	Obciążenie termiczne zostało zwiększone (np. okno lub drzwi zostały otwarte lub urządzenie zostało zainstalowane w pomieszczeniu, które generuje znaczne ilości ciepła)	Spróbuj zmniejszyć obciążenie termiczne w pomieszczeniu stosując się do poniższych wskazówek: Zasłoń duże, wystawione na działanie promieni słonecznych okna za pomocą zasłon lub innych zewnętrznych elementów maskujących (rolety, folie odbijające światło, itp.); Pomieszczenie powinno pozostawać zamknięte przez jak najdłuższy czas; Unikaj włączania lamp halogenowych lub innych urządzeń charakteryzujących się wysokim zużyciem energii jak np. piekarniki, żelazka parowe, płyty kuchenne, itp.
Urządzenie działa, jednak miga NIEBIESKA dioda 1Hz co 1 sek.	Uszkodzony czujnik temperatury	Urządzenie może być używane, jednak zaleca się kontakt z serwisem przy nadarżającej się okazji
Miga CZERWONA dioda 1Hz co 1 sek.	Wężownica wodna jest podłączona, jednak temperatura wody jest zbyt wysoka	Zmniejsz temperaturę wody



Jeśli przewód zasilający został uszkodzony, jego wymiana musi być przeprowadzona przez producenta, serwisanta lub inną przeszkoloną osobę.

- Urządzenie wyposażone jest w funkcję Auto-restart. W przypadku zaniku prądu podczas standardowej pracy urządzenia, jego praca zostanie przerwana. Gdy zasilanie zostanie przywrócone, klimatyzator rozpocznie pracę w tym samym trybie. Użytkownik nie musi uruchamiać go ponownie za pomocą pilota.
- Maksymalna temperatura robocza dla klimatyzatora (maks. chłodzenie: zewnętrzna DB43°C/WB26°C, wewnętrzna DB32°C/WB23°C; min. grzanie: zewnętrzna DB-5°C/WB-6°C., wewnętrzna DB20°C.).
- To urządzenie nie jest przygotowane do używania przez osoby z ograniczonym widzeniem lub zaburzeniami psychicznymi oraz dzieci, jak również osoby bez doświadczenia lub wiedzy, chyba że działają pod nadzorem lub zostały przeszkolone przez osobę odpowiedzialną za ich bezpieczeństwo.
- Dzieci powinny zostać pouczone, aby nie bawiły się urządzeniem.

Płyta główna PCB ZY M10 /12 HP

(diagram z grzałką)

